

**Urgente Azione Correttiva di Sicurezza sul Territorio**  
**Invacare Dolomite Gloss Rollator – rottura del sedile**

**Data:** 08/12/2023

**Ref. Invacare:** 2023\_FSCA\_Invacare Dolomite Gloss

**Importante Comunicazione**

Questo documento fornisce un'importante comunicazione su una Azione Correttiva di Sicurezza sul Territorio per il rollator modello Invacare Dolomite Gloss

**Descrizione del problema**

Invacare ha individuato che un limitato numero di rollator modello Invacare Dolomite Gloss non funziona come previsto qualora se ne faccia un uso intenso o quando sia soggetto a forti impatti esterni

| <b>Punti di rottura</b>  | Esempio di rottura – come si presentano le asole di plastica del meccanismo di chiusura di un sedile rotto |   |
|--|--|---|
|  |                          |  |

Il rollator Gloss è stato testato e risulta conforme alle prove di sollecitazione e ai test di carico statico in accordo con le Norme Standard ISO 11199-2. Ciononostante, è stato riscontrato che la durata del sedile potrebbe subire effetti avversi sulla tenuta che possono portare, anzitempo, ad una rottura durante il suo utilizzo.

Invacare ha pertanto deciso di sostituire l'intera crociera di quei rollator Dolomite Gloss in uso sul territorio, fornendo una crociera migliorata e più resistente, garantendo un utilizzo sicuro.

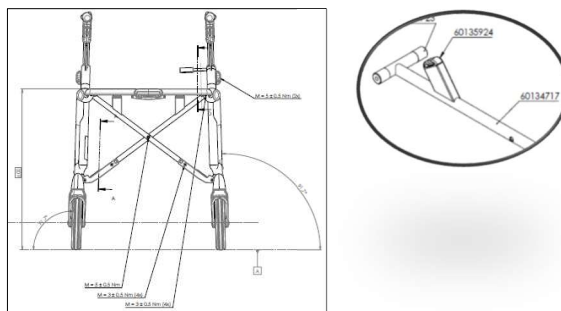

Tutti i rollator Invacare Dolomite Gloss sul mercato (con data di produzione da febbraio 2020 ad ottobre 2022 – Seriali dal 20BHL0002 al 22J02000316) sono interessati da questa Azione Correttiva di Sicurezza sul Territorio. Invacare ha altresì messo in quarantena i rollator Dolomite Gloss che ha in giacenza nei suoi magazzini.

**Perchè siete stati contattati?**

Secondo le nostre registrazioni voi avete ricevuto uno o più rollator Dolomite Gloss che potenzialmente sono stati prodotti tra febbraio 2020 e ottobre 2022 (**Seriali X**)

**Quali azioni sono richieste?**

1. I Clienti non devono utilizzare i rollator e metterli in quarantena.
2. Per favore contattate Invacare se ritrovate un seriale impattato dall'azione correttiva.
3. Invacare fornirà gli strumenti per sostituire i componenti del dispositivo all'interno del range di seriali impattato dal problema. Invacare gestirà il rientro del/i dispositivi per la sostituzione oppure fornirà un kit con Istruzioni di Montaggio, ai Clienti che lo richiederanno.  
La sostituzione potrà essere effettuata solo da Personale Tecnico Qualificato.
4. Un questionario per il Cliente verrà inviato ai Clienti a conferma che le attività di riparazioni siano state eseguite permettendo ad Invacare di registrarle e monitorarle. Per favore compilate e ritornate il questionario con le azioni correttive eseguite.

**Per favore assicuratevi che le informazioni contenute in questo documento siano consultabili da tutto il personale interessato all'interno della vostra organizzazione/o presso l'Utilizzatore e che ne abbiano consapevolezza per un appropriato periodo**

**Invacare conferma che le Autorità Competenti interessate sono state informate sull'attuazione di questa Azione Correttiva di Sicurezza sul territorio**

\*

**Grazie per l'attenzione a questa importante comunicazione.**

**Apprezziamo fin d'ora la vostra collaborazione**

**Per domande su questa azione correttiva (Field Safety Notice - Notifica di Sicurezza sul Territorio) o per ulteriori informazioni per favore contattateci al seguente indirizzo:**

INVACARE ITALIA

Email: [italia@invacare.com](mailto:italia@invacare.com)

Tel.: (+39) 0445 380059